

B

E

LAUFEN

S

P

BASIC

E

K

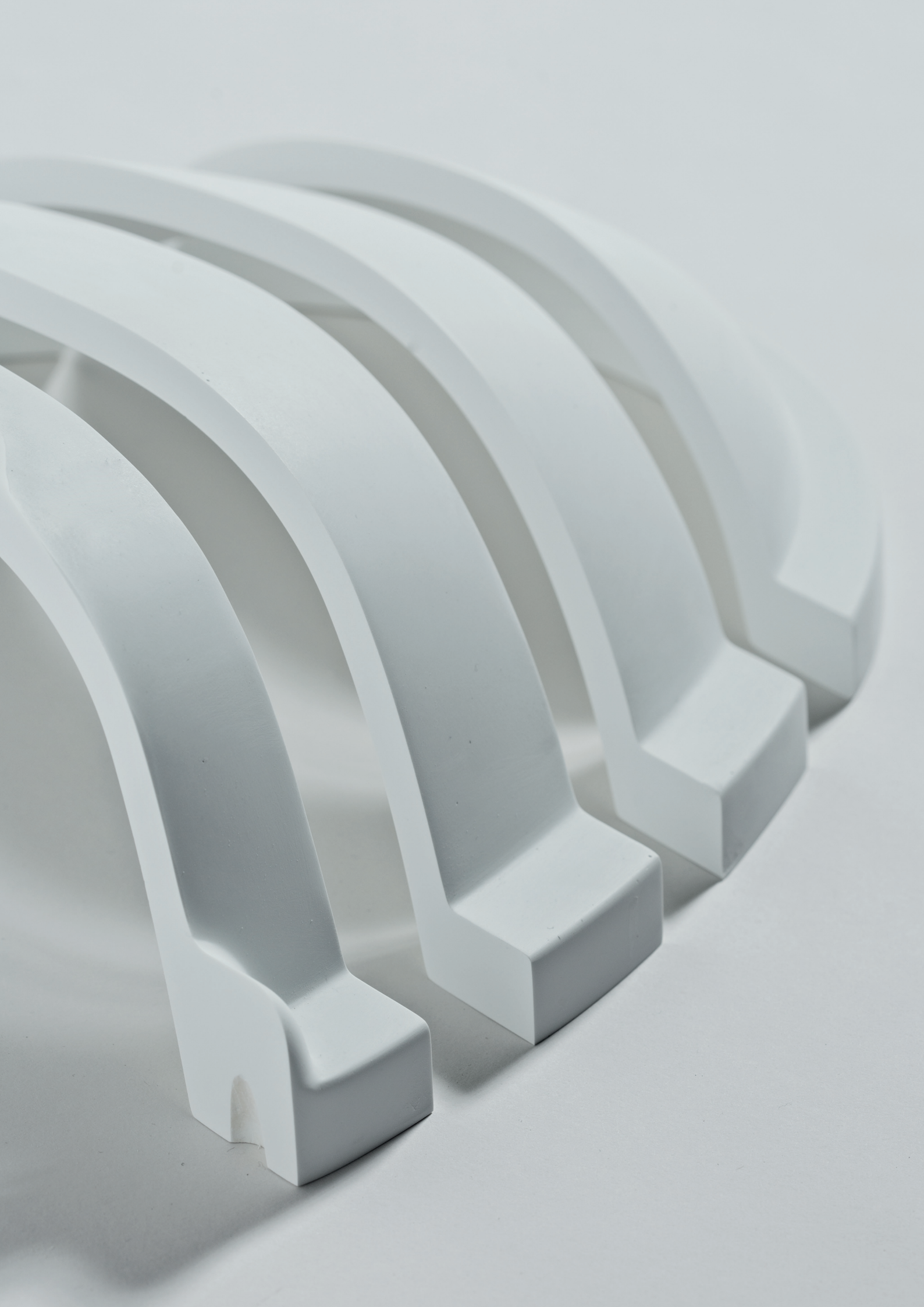

Inhaltsverzeichnis

WAS IST BASIC BESPOKE?	5
WAS IST SENTEC?	6
VORTEILE VON BASIC BESPOKE	8
WAS SPRICHT FÜR SENTEC?	9
DIE ARBEIT MIT BASIC BESPOKE	12
KODIFIZIERUNGSBEISPIELE	14
POSITIONIERUNGSSCHEMA	15
TECHNISCHE DETAILS	16
TECHNISCHE ZEICHNUNGEN	17
TECHNISCHE DATEN	18
PFLEGE UND WARTUNG	19



GLOBALE STÄRKE

In der mehr als 125-jährigen Firmengeschichte hat sich LAUFEN zu einem global agierenden Unternehmen entwickelt, das in 44 Ländern tätig ist.



EUROPÄISCHE PRODUKTE

Die Produktionsstätten von LAUFEN befinden sich in Europa. Die BASIC BESPOKE Waschtische sind handbearbeitet.



ERFAHRUNG

Dank der Erfahrungen, die wir in einer Vielzahl von repräsentativen und kundenspezifischen Projekten in Zusammenarbeit mit renommierten Architekten und Designern sammeln konnten, sind wir in der Lage, fortschrittlichste Lösungen zu bieten.



QUALITÄT

Hochwertige Rohmaterialien und eine präzise Produktionskontrolle garantieren Endprodukte von höchster Qualität.



5 JAHRE GARANTIE

LAUFEN bietet eine 5-jährige Garantie für alle Produkte aus der Reihe BASIC BESPOKE.

WAS IST BASIC BESPOKE?

Basic Bespoke ist eine neue Produktfamilie der Marke LAUFEN, die für ihr authentisches Design und ihre Badprodukte von höchster Qualität bekannt ist.

BASIC BESPOKE

passt den Waschtisch an die individuellen Bedürfnisse jedes einzelnen Kunden an. Die Grundlage hierfür bieten die umfassende Auswahl unterschiedlicher Becken und das verwendete Material SENTEC, das Flexibilität in Bezug auf Größen und Formen bietet.

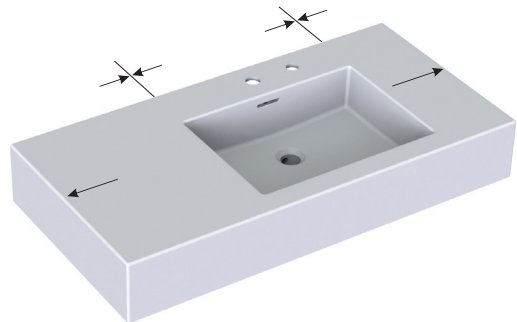

INDIVIDUALISIERUNGSMÖGLICHKEITEN

Durch die 20 verfügbaren Beckenmodelle haben Sie die Möglichkeit, Ihren Waschtisch an Ihr ganz persönliches Badkonzept anzupassen.

VERFÜGBARE MAÛE

BASIC BESPOKE ermöglicht die Anpassung der Abmessungen an die Anforderungen jedes einzelnen Kunden.

ANFRAGEN

Sofortige Angebotserstellung, Musterstücke innerhalb von 2 Wochen verfügbar.

PRODUKTION

Die Becken sind der Teil des Waschtischs, der am meisten mit Wasser in Berührung kommt. Deshalb sind sie in einem Stück gegossen, das sorgt für ein homogenes und fugenloses Erscheinungsbild. Weiterhin weisen sie eine erhöhte Stoßfestigkeit auf und sind weniger empfindlich gegen Temperaturunterschiede. Die Becken von BASIC BESPOKE besitzen einen integrierten Überlauf für garantierte Dichtigkeit und mehr Sicherheit und Hygiene im Badezimmer.

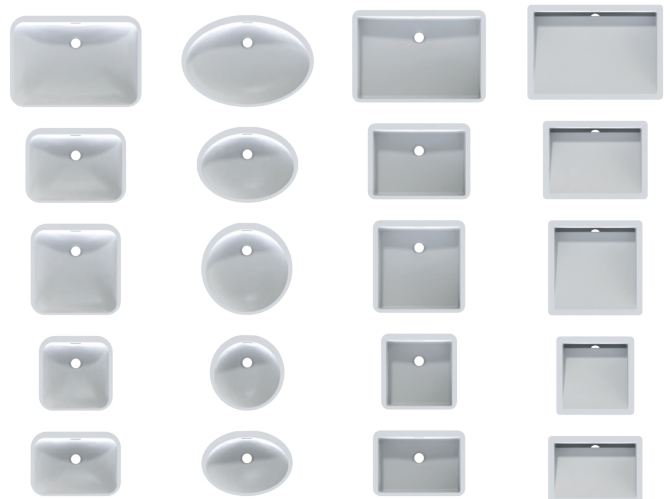

WAS IST SENTEC?

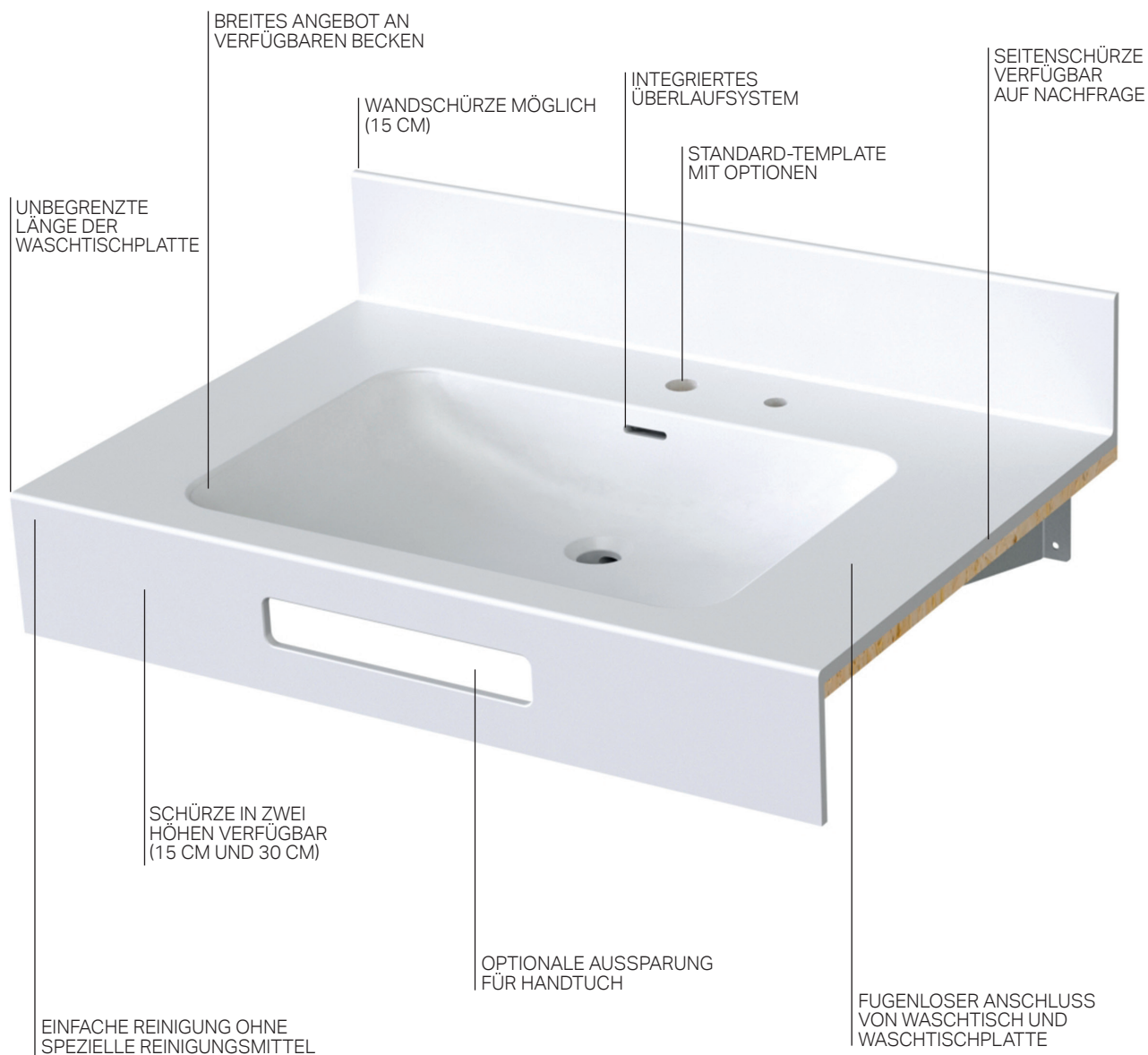

SENTEC ist ein Gusswerkstoff aus verschiedenen natürlichen Mineralien und hochwertigem Harz, gemischt nach der LAUFEN-eigenen Formel.

Er ermöglicht die Fertigung und Verklebung verschiedener Elemente mit unsichtbaren Nahtstellen, wobei Homogenität in Bezug auf Farbe und Material im gesamten Produkt garantiert ist. Die glatte, gleichmäßige Oberfläche des Materials und das halbmatte Finish sorgen für ein attraktives Aussehen.

WIDERSTANDSFÄHIG

SENTEC ist ein kratz- und stoßfestes Material. Es bewahrt sein attraktives Aussehen auch im alltäglichen Gebrauch und bei Einsatz von Reinigungsmitteln im Badezimmer.

UMWELT

Unsere Produktionsstätten arbeiten nach den strengsten Vorschriften und legen größten Wert auf die Vermeidung von Abfall und die Einsparung von Energie.

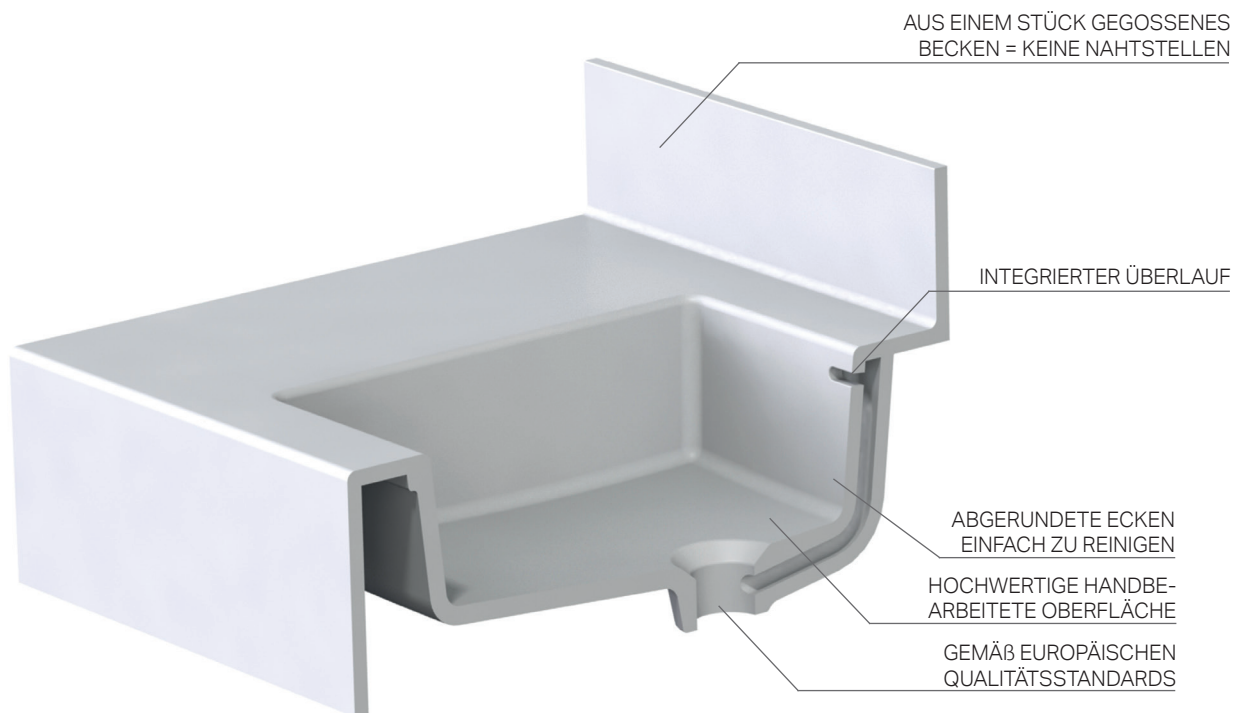

VORTEILE VON BASIC BESPOKE

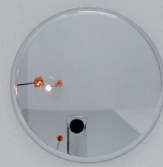

KURZE PRODUKTIONSZEITEN

Die Standardisierung der Produkte in Kombination mit modernsten Produktionsanlagen garantieren eine schnelle Abwicklung der Kundenaufträge.



STÄNDIG WACHSENDES WASCHTISCHANGEBOT

Die kontinuierliche Zusammenarbeit mit Architekten und Designern und die Erfahrungen aus Projekten auf der ganzen Welt inspirieren uns zur Umsetzung von immer neuen Lösungen und zur Erweiterung unseres BASIC BESPOKE Katalogs durch neue Waschtischmodelle.



INSTALLATIONSBEREITE PRODUKTE

Das Befestigungssystem wird gemeinsam mit dem Waschtisch geliefert, begleitet von detaillierten und einfach verständlichen Anweisungen. Der Waschtisch wird wandmontagefertig ausgeliefert, ausgestattet mit Armatur, Siphons und sonstigen vom Kunden gewünschten Zubehörteilen.



NORMGERECHTE PRODUKTE

Die BASIC BESPOKE Waschtische erfüllen internationale Normen. Das garantiert ihre Qualität ebenso wie die Kompatibilität mit den unterschiedlichen, in den jeweiligen Ländern üblichen Montagematerialien.

WAS SPRICHT FÜR SENTEC?

ANTIBAKTERIELLES MATERIAL

SENTEC ist nicht porös und auf den monolithischen Stücken können sich keine Bakterien ansiedeln. Darüber hinaus wurde es gemäß der Norm DIN EN ISO 846 entwickelt. Es ist ein nicht toxischer Werkstoff, der in Bädern und an allen anderen Orten, die mit Wasser in Berührung kommen, eingesetzt werden kann.

LANGLEBIGES MATERIAL

SENTEC ist ein sehr festes und strapazierfähiges Material. Sollte das Produkt doch einmal durch ein Missgeschick beschädigt werden, bietet LAUFEN einen Reparatursatz an, mit dem das Produkt vollständig wiederhergestellt werden kann. Sollten sich nach langjährigem Gebrauch Zeichen von Abnutzung einstellen, können auch diese ganz einfach beseitigt werden, was die Gesamtlebensdauer des Produkts noch weiter erhöht.

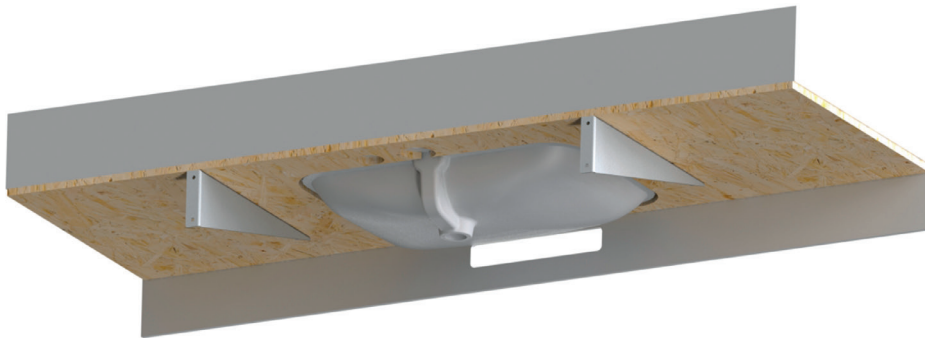

GENORMTE MONTAGE

Einheitliche Befestigungssysteme ermöglichen die vorherige Bestimmung des Einbauorts mit späterer, problemloser Montage.



ZUSCHNITT VOR ORT

BASIC BESPOKE Waschtische können vor Ort zugeschnitten werden, um auch eine Anpassung an ungewöhnliche Geometrien möglich zu machen.





DIE ARBEIT MIT BASIC BESPOKE

TIEFE DER WASCHTISCHPLATTE [mm]

min. 300 mm
max. 700 mm

LÄNGE DER WASCHTISCHPLATTE [mm]

min. 800 mm
max. 2800 mm*

* Waschtischplatten mit einer Länge von mehr als 2.800 mm werden in mehreren Elementen geliefert

LAUFEN-LOGO

ANZAHL DER BECKEN [St.]

- | | |
|--------------------------|----------------------------------|
| 0 – nur Waschtischplatte | 4 – 4 Becken |
| 1 – 1 Becken mittig | 5 – 5 Becken |
| 2 – 2 Becken | L – 1 Becken asymmetrisch links |
| 3 – 3 Becken | P – 1 Becken asymmetrisch rechts |

LÖCHER

FÜR HAHN / FÜR SEIFENSPENDER / FÜR HANDTUCH

- | | |
|------------------|--------------------------------------|
| 0 – ohne | 3 – Hahn + Handtuch |
| 1 – Hahn | 4 – Aussparung für Handtuch |
| 2 – Hahn + Seife | 5 – Loch für Hahn + Seife + Handtuch |

PLC AAAA BBB C D EE F

SCHÜRZEN

- | | |
|---|---|
| 0 – ohne Schürze | 5 – 1 x Frontschürze [30 cm] / keine Aufkantung |
| 1 – 1 x Frontschürze [15 cm] / keine Aufkantung | N – 1 x Frontschürze [30 cm] + Schürze links [30 cm] / keine Aufkantung |
| L – 1 x Frontschürze [15 cm] + Schürze links [15 cm] / keine Aufkantung | S – 1 x Frontschürze [30 cm] + Schürze rechts [30 cm] / keine Aufkantung |
| P – 1 x Frontschürze [15 cm] + Schürze rechts [15 cm] / keine Aufkantung | 6 – 1 x Frontschürze [30 cm] + Schürzen beidseitig [30 cm] / keine Aufkantung |
| 2 – 1 x Frontschürze [15 cm] + Schürze beidseitig [15 cm] / keine Aufkantung | 7 – 1 x Frontschürze [30 cm] / 1 x Aufkantung [15 cm] |
| 3 – 1 x Frontschürze [15 cm] / 1 x Aufkantung [15 cm] | O – 1 x Frontschürze [30 cm] + Schürze links [30 cm] / 1 x Aufkantung [15 cm] |
| M – 1 x Frontschürze [15 cm] + Schürze links [15 cm] / 1 x Aufkantung [15 cm] | T – 1 x Frontschürze [30 cm] + Schürze rechts [30 cm] / 1 x Aufkantung [15 cm] |
| R – 1 x Frontschürze [15 cm] + Schürze rechts [15 cm] / 1 x Aufkantung [15 cm] | 8 – 1 x Frontschürze [30 cm] + Schürzen beidseitig [30 cm] / 1 x Aufkantung [15 cm] |
| 4 – 1 x Frontschürze [15 cm] + Schürzen beidseitig [15 cm] / 1 x Aufkantung [15 cm] | |

BECKENTYP

- L – Linear
H – Scharf
S – Soft
R – Rund

BECKEN-MAßE

- 0 – 400 x 270 mm
1 – 320 x 320 mm
2 – 400 x 400 mm
3 – 450 x 320 mm
4 – 600 x 400 mm



ZUR PREISLISTE GELANGEN SIE ÜBER
NACHFOLGENDEN LINK / QR-CODE
[HTTPS://BESPOKE.LAUFEN.COM](https://bespoke.laufen.com)

Wählen Sie die Maße Ihrer Waschtischplatte und die Anzahl der Schürzen – PSS **AAAA BBB C D EE F**

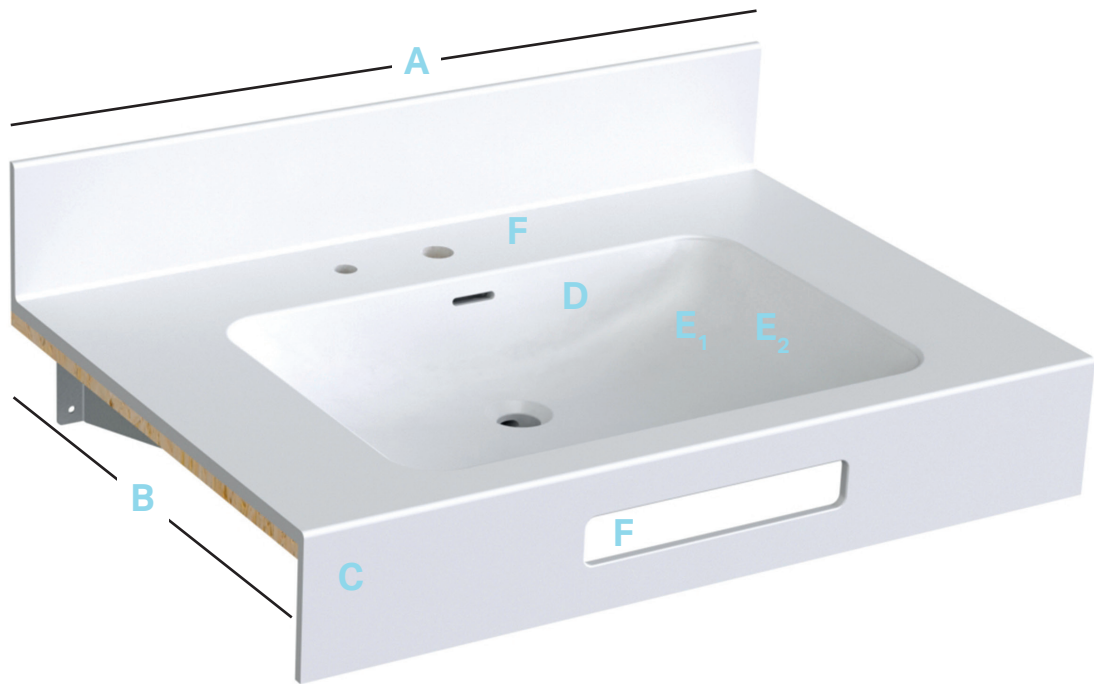

Wählen Sie Typ, Größe und Anzahl der Becken – PSS **AAAA BBB C D EE F**

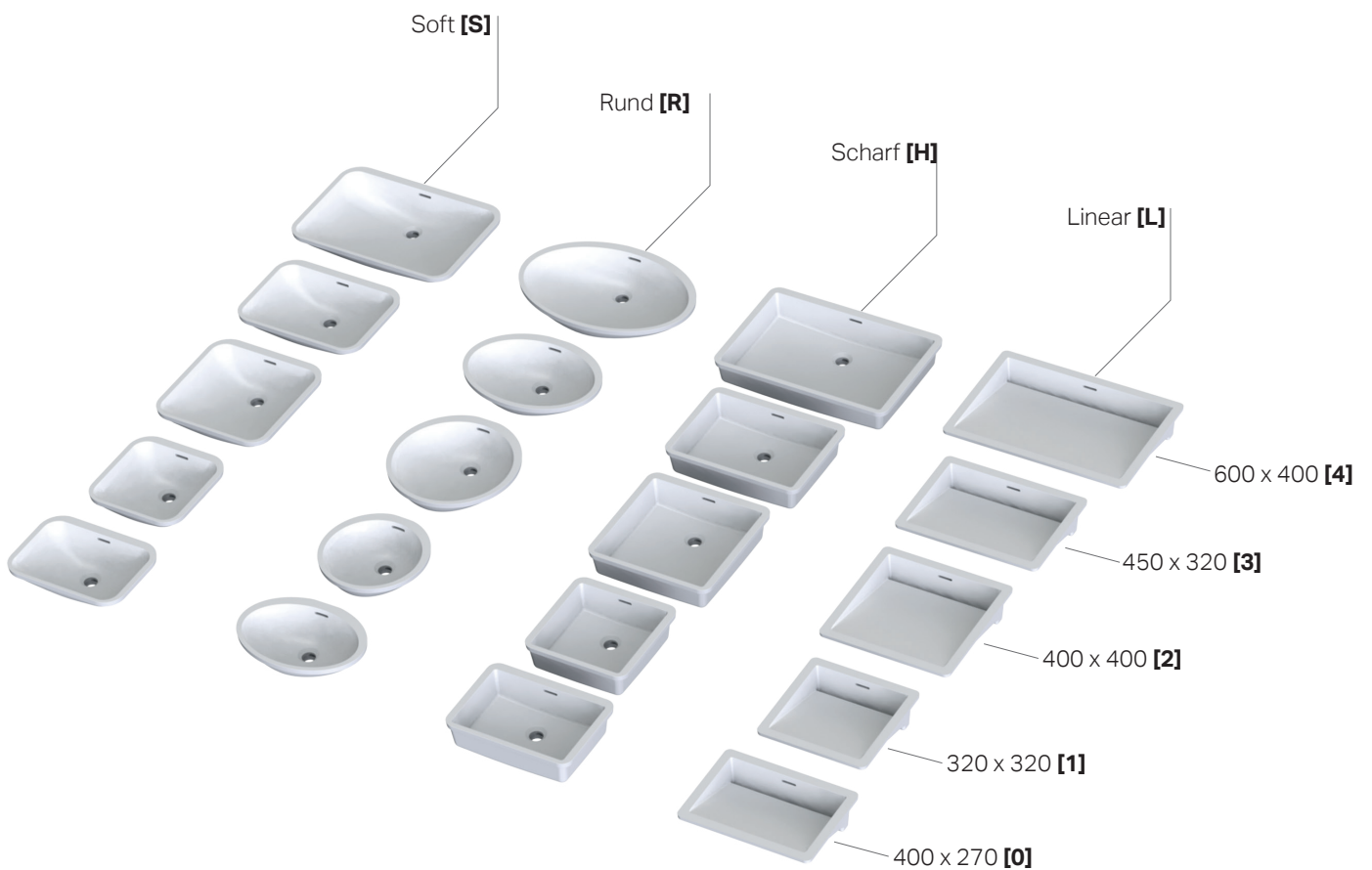

KODIFIZIERUNGSBEISPIELE

Beispiel 1



Produktcode: **PLC 1200 500 2 L H3 2**
AAAA BBB C D E₁ E₂ F

Preis des obigen Beispiels: *Schlagen Sie die ausgewählten Elemente in der Preisliste nach*

Liste der Elemente

- A+B** Maße der Waschtischplatte 1200 x 500 mm

- C** dreiseitige Schürze

- D** 1 Becken auf der linken Seite

- E₁** Typ HART 3

- E₂** Maße des Beckens 450 x 320 mm

- F** Waschtischplatte mit 2 Löchern

Beispiel 2



Produktcode: **PLC 1200 500 0 2 H3 1**
AAAA BBB C D E₁ E₂ F

Preis des obigen Beispiels: *Schlagen Sie die ausgewählten Elemente in der Preisliste nach*

Liste der Elemente

- A+B** Maße der Waschtischplatte 1200 x 500 mm

- C** ohne Schürze

- D** 2 Becken

- E₁** Typ HART 3

- E₂** Maße des Beckens 450 x 320 mm

- F** Waschtischplatte mit Löchern für Armaturen

Beispiel 3



Produktcode: **PLC 1200 500 2 1 S3 0**
AAAA BBB C D E₁ E₂ F

Preis des obigen Beispiels: *Schlagen Sie die ausgewählten Elemente in der Preisliste nach*

Liste der Elemente

- A+B** Maße der Waschtischplatte 1200 x 500 mm

- C** dreiseitige Schürze

- D** 1 Becken mittig

- E₁** Typ SOFT 3

- E₂** Maße des Beckens 320 x 450 mm

- F** Waschtischplatte ohne Löcher

POSITIONIERUNGSSCHEMA

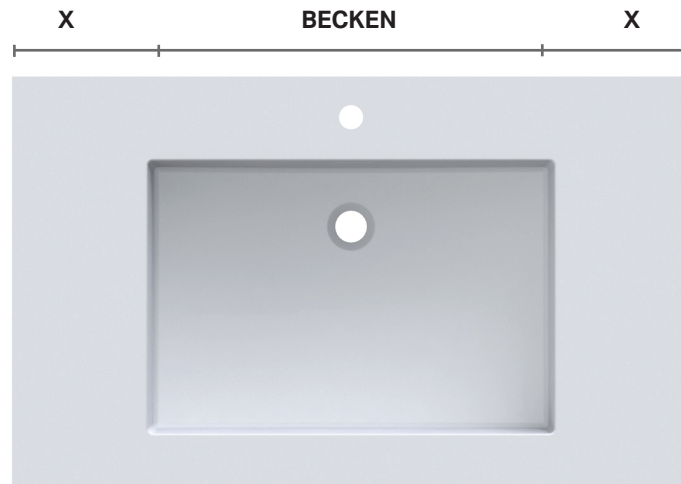

Ein mittiges Becken unterteilt die Waschtischplatte symmetrisch.
D (Code-Teil): 1

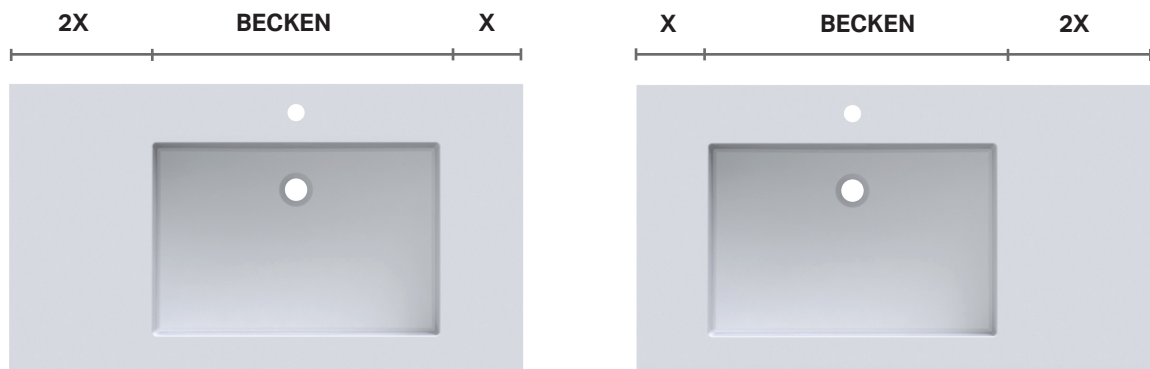

Ein Becken ist asymmetrisch so positioniert,
dass seitlich 1/3 bzw. 2/3 der Waschtischplatte frei bleiben.
D (Code-Teil): P D (Code-Teil): L

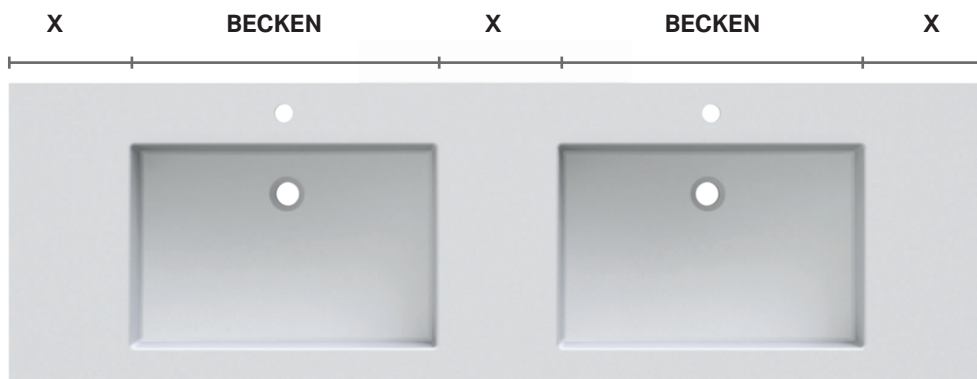

Zwei (oder mehr) Becken unterteilen die Waschtischplatte
symmetrisch – der Abstand zwischen Becken und Wänden ist
jeweils gleich.
D (Code-Teil): 2

TECHNISCHE DETAILS



Waschtischplatte

integriert mit Soft-Becken und Frontschürze, Löchern für Armatur, Seifenspender und Handtuch

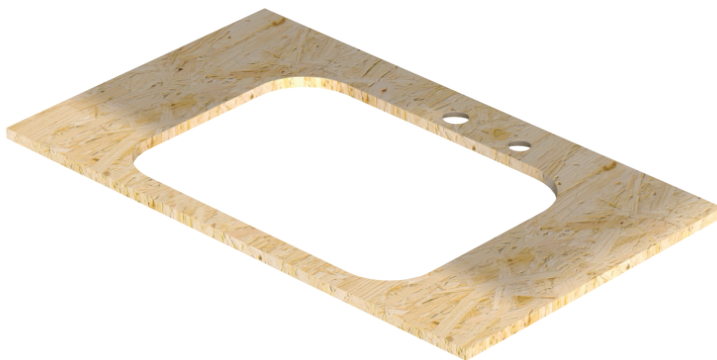

Sterling OSB

Unterkonstruktion Waschtischplatte

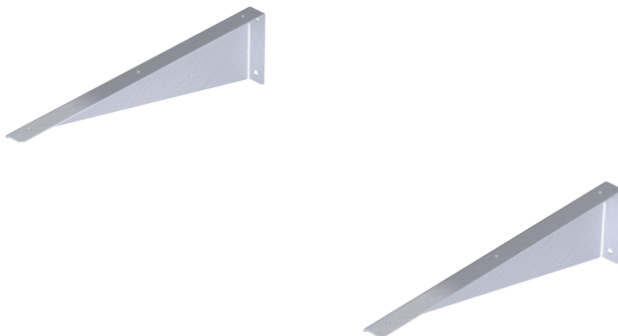

lackierte Stahlwinkel

für die Wandmontage

TECHNISCHE ZEICHNUNGEN

DRAUFSICHT

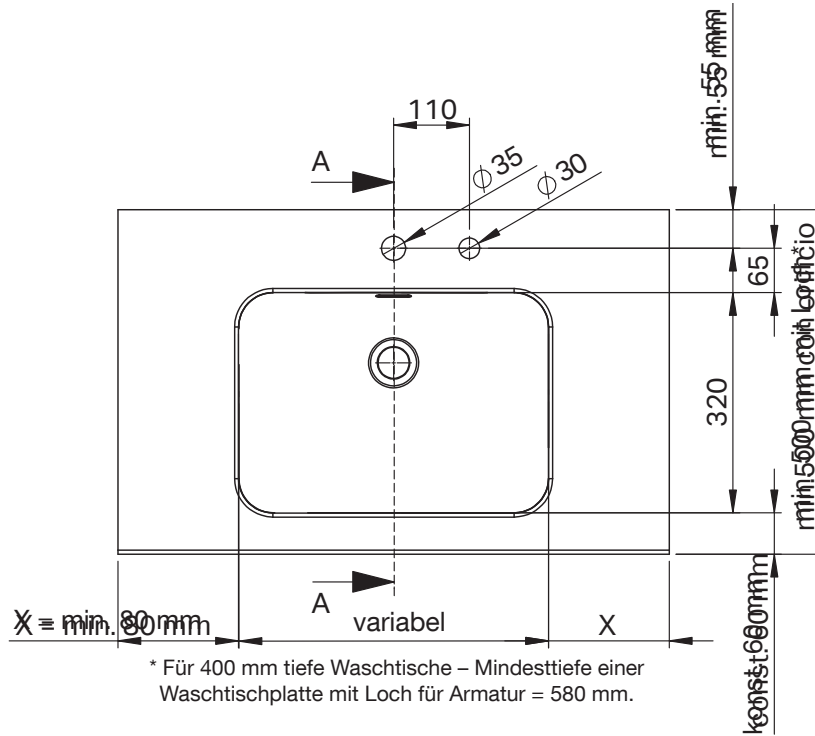

VORDERANSICHT

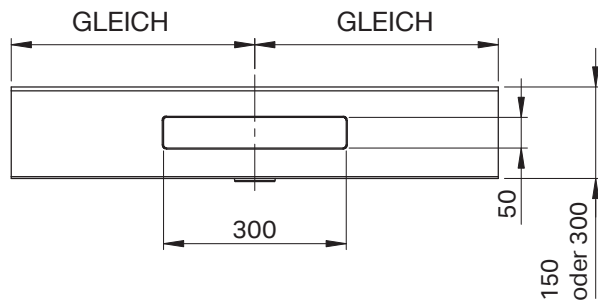

QUERSCHNITT

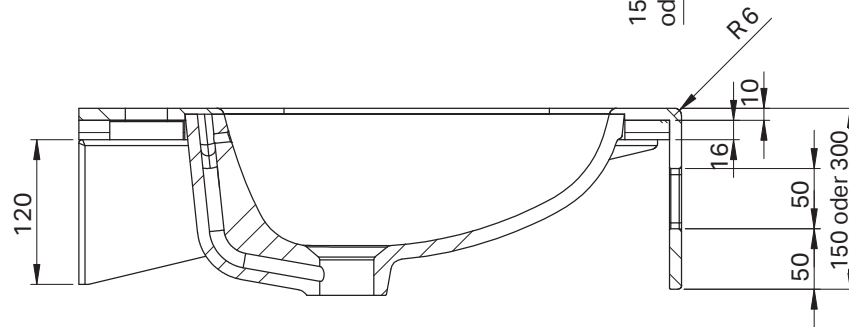

ANSICHTEN STAHLWINKEL

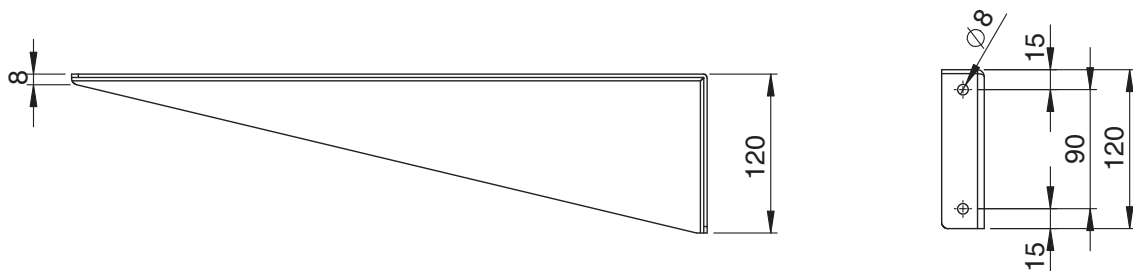
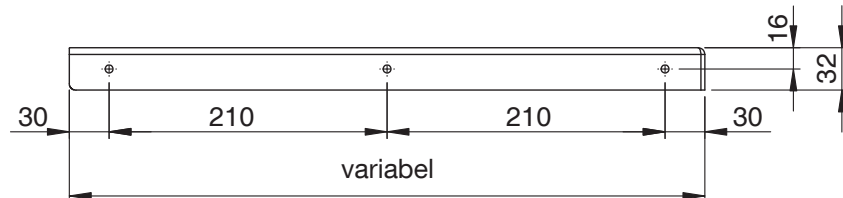

TECHNISCHE DATEN

Eigenschaft	Beschreibung						
Farbe	Weiß						
Farbstabilität	Geprüfte Farbstabilität. UV-Beständigkeit						
Textur	Samtig glänzend						
Form	12 Waschtischschalen und eine unbegrenzte Anzahl von Waschtischplattengrößen dank der Eigenschaften der Oberfläche von SENTEC wie der Verbindung von Anschlusselementen.						
Stärke	Standardstärke: 10 mm.						
Oberflächenhärte	Nach der Barcol-Härteskala \approx 62 HBa						
Elastizität (Mechanische Beständigkeit)	UNE 53023. Zugfestigkeit 36,6 MPa						
Dichte	DIN ISO 1183: 1,73 g/cm ³						
Druckfestigkeit	EN ISO 604: \approx 170 MPa						
Biegefestigkeit	DIN EN ISO 178: \approx 60 MPa						
Widerstandsfähig gegen Kratzer und Stöße	Beständig gegen die meisten Stöße und Kratzer, die bei der täglichen Nutzung eines Badezimmers auftreten können. Normen DIN ISO 4586 T12: Kugeltest >120 cm						
Hygienisch und antibakteriell	Normen DIN EN ISO 846: Material mit hygienischen Eigenschaften, die das Wachstum von Pilzen, Bakterien und anderen Mikroorganismen nicht fördern. Die Oberfläche von SENTEC ist nicht porös und weist keine Fugen auf.						
Möglichkeit der Reparatur	Es ist möglich, das Produkt zu reparieren, indem die äußere Schicht der Oberfläche entfernt wird. Einfach zu pflegen. Für die tägliche Reinigung benötigen Sie keine scheuernden Reinigungsmittel.						
Hoher Feuerwiderstand	Es ist praktisch feuerfest, da es die Ausbreitung von Flammen verhindert.						
Anwendungsmöglichkeiten	Sowohl private als auch öffentliche Bäder.						
Unterbaumöglichkeiten	Unterbaumöglichkeiten wie Abläufe, Löcher, Seifenspender und vieles mehr.						
Maximale Abmessungen	Die maximale Länge eines Waschtischplatten-Elements beträgt 2 800 mm. Längere Waschtische werden in mehreren Elementen angeliefert und müssen seitlich verklebt werden.						
Beständigkeit gegen hohe Temperaturen	Normen ISO 19712-2:2007 – Beständigkeit gegen: – warme trockene Luft – warme feuchte Luft						
Beständigkeit gegen chemische Agenzien	UNE 14527: Beständigkeit gegen Säuren. UNE 14527: Beständigkeit gegen Alkalien. UNE 14527: Beständigkeit gegen Ethanol 70 %. UNE 14527: Beständigkeit gegen Bleichmittel bis max. 5 % Aktivchlor.						
Leicht zu reparieren	Die Aufarbeitung oder/und Reparatur des beschädigten Produkts kann in den meisten Fällen durchgeführt werden, ohne es ausbauen zu müssen. Alle nötigen Arbeiten können vor Ort ausgeführt werden.						
Reinigung	Die Oberfläche von SENTEC kann ohne scheuernde chemische Reinigungsmittel gereinigt werden. Sie können Wasser oder bei hartnäckigem Schmutz ein sanftes Reinigungsmittel verwenden.						
Installation	Die Montage kann von unserem technischen Service oder von Fachinstallateuren durchgeführt werden.						
Garantie	5 Jahre						
Maßabweichungen [mm]	Maß	bis zu 30	30–120	120–400	400–1000	1000–2000	über 2000
	Toleranz	+/-1	+/-1,5	+/-2	+/-3	+/-4	+/-6

PFLEGE UND INSTANDHALTUNG

Tägliche Reinigung

Es wird empfohlen, Schmutz jedweder Art zu entfernen, sobald er sichtbar wird, um das Produkt in bestmöglichem Zustand zu erhalten.

Die meisten Flecken, die durch täglichen Gebrauch entstehen, können z. B. mit einem UNIKA-Produkt für Mineralgusswerkstoffe entfernt werden, das mit einem weichen, feuchten Tuch (z. B. aus Baumwolle oder Mikrofaser) oder einem weichen Papiertuch aufgetragen wird.

Spülen Sie nach Anwendung von Reinigungsprodukten stets alle Flächen gründlich mit warmem Wasser ab, um das Reinigungsmittel zu entfernen, und trocknen Sie alle nassen Oberflächen mit einem weichen Baumwoll- oder Mikrofaser Tuch.

Hartnäckige Flecken

Hartnäckige Flecken, die durch Kosmetika, Kaffee, Wein, Zigarettenasche, Reinigungsmittel usw. verursacht werden, sollten sofort mit einem weichen Tuch entfernt werden. Behandeln Sie die Flecken anschließend wie für die tägliche Reinigung empfohlen. Es wird empfohlen, nur weiche Baumwoll- oder Mikrofaser Tücher zu verwenden. Kratzende Materialien jedweder Art (z. B. Scotch-Brite Green) sollten nicht verwendet werden.

Der Reinigungsvorgang sollte aus einer Abfolge von Bewegungen bestehen: Von rechts nach links, von oben nach unten, diagonal und kreisförmig, wie in den Grafiken unten gezeigt:

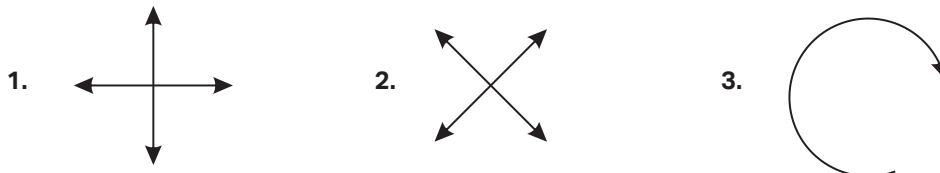

Erneuerung der Oberflächenveredelung*

Nach einem langen Zeitraum intensiver Nutzung oder bei großen hartnäckigen Flecken oder Kratzern auf großen Flächen kann es notwendig sein, die ursprüngliche Oberflächenveredelung zu erneuern. Dies kann durch Schleifen der Oberfläche mit einer Exzenter-Poliermaschine mit Trockenschleifpapier auf Schaumstoff (Körnung 500) erreicht werden. Beim Schleifen sollte möglichst wenig Druck ausgeübt werden.

* Die Erneuerung der Oberflächenveredelung sollte durch vom Hersteller geschultes Personal vorgenommen werden.

Allgemeine Anmerkungen – SENTEC-Spezifikation

Jedes Material kann beschädigt werden, wenn es falsch behandelt wird. Die häufigsten Probleme sowie der Verlust der Garantie werden verursacht durch:

- Verwendung aggressiver Chemikalien (z. B. Lösungsmittelbasierte Mittel, Abflussreiniger usw.),
- Kontakt des Produkts mit Chemikalien, kochend heißen Flüssigkeiten und heißen Gegenständen,
- Mechanische Beschädigungen, insbesondere durch Stöße.





SIE MÖCHTEN IHREN MASSGEFERTIGTEN WASCHTISCH KONFIGURIEREN?



BESUCHEN SIE **[HTTPS://BESPOKE.LAUFEN.COM](https://bespoke.laufen.com)**
UND KREIEREN SIE IHR INDIVIDUELLES BADEZIMMER.

Headquarters:

LAUFEN Bathrooms AG
Wahlenstrasse 46
CH-4242 Laufen
Tel. +41 61 765 71 11
feedback@laufen.ch
www.laufen.com

Export:

LAUFEN Bathrooms AG
Wahlenstrasse 46
CH-4242 Laufen
Tel. +41 61 765 74 74
export@laufen.ch
www.laufen.com/export

Asia:

Roca Sanitaryware Ltd.
Room 901, 9/F
148 Electric Road
North Point, Hong Kong
Tel. +852 250 624 38
Fax +852 250 624 92
laufenasia@hongkong.laufen.ch
www.laufen.com/export

Oceania:

Australia, New Zealand & other
Bathroom Products Australia P/L
2/97 Banksia St.
Botany NSW 2019
Australia
Tel. +61 (0)2 9290 2331
aus.admin@roca.net
www.laufen.com.au

Austria:

LAUFEN Austria AG
Mariazeller Strasse 100
A-3150 Wilhelmsburg
Tel. +43 2746 6060
Fax +43 2746 6060 380
office.wi@at.laufen.com
www.laufen.co.at

**Bosnia and Herzegovina,
Croatia, Kosovo, Macedonia,
Montenegro, Serbia, Slovenia:**

Roca Croatia d.d.
Industrijska 1
HR-10290 Zapresic
Tel. +385 (0) 1 3350 825
Fax +385 (0) 1 3310 594
komercijala@inker.hr
www.laufen.hr

Benelux:

LAUFEN Benelux B.V.
Meidoornkade 2A
NL-3992 AE Houten
Tel. +31 (0)33 450 20 90
info.benelux@laufen.ch
www.laufen.nl
www.laufen.be

Brazil:

Roca Sanitários Brasil Ltda.
Av. 14 de Dezembro
2.800 – V. Mafalda
CEP: 13206 – 105
Jundiá – SP – Brasil
PABX: +55 11 3378 4600
Assistência Técnica: 0800 70 11 510
info.br@laufen.com
www.laufen.com.br

Bulgaria:

Roca Bulgaria AD
5, Pirotska Str.
1301 Sofia, Bulgaria
Tel. +359 2 930 59 10
Fax +359 2 930 59 18
office.sofia@bg.roca.net
www.bg.roca.com

China:

Roca Sanitary Trading
(Shanghai) co. Ltd
Room 503-505, City Gateway
No. 396 North Caoxi Road
Shanghai 200030, China
Tel. +86 21 3368 8822
Fax +86 21 3368 8299
laufen_cn@roca.net.cn
www.cn.laufen.com

Czech Republic:

LAUFEN CZ s.r.o.
Laufen Prague Gallery
I.P.Pavlova 5
120 00 Praha 2
Tel. +420 296 337 701
prague.gallery@cz.laufen.com
www.laufen.cz

Estonia:

LAUFEN Nordic ApS
Anna Varres
Tel. +372 5665 0589
office.tallinn@ee.laufen.com
www.laufen.ee

France:

Roca S.A.R.L.
Marque LAUFEN
Immeuble le Rond Point
5 Boulevard de l'Oise
F-95015 Cergy Pontoise Cédex
Tel. +33 1 34 40 39 00
Fax +33 1 30 37 02 65
commercial@roca.fr
www.laufen.fr

Germany:

LAUFEN Deutschland
Roca GmbH
Feincheswiese 17
D-56424 Staudt
Tel. +49 2602 93 61 0
Fax +49 2602 93 61 55
info.staudt@de.laufen.com
www.de.laufen.com

Hungary:

LAUFEN CZ s.r.o.
Hungarian Trade Agency
Hűvösvölgyi út 124
H-1021 Budapest
Tel. +36 1 274 05 35
eva.borszeki@hu.laufen.com
www.laufen.hu

India:

Roca Bathroom Products Pvt. Ltd.
3rd Floor, Tower B,
DLF Building No. 10, Phase – II
DLF Cyber City,
Gurgaon – 122002, Haryana
India
Tel. +91 124 4278347-49
Fax +91 124 4278350
Info.laufen@in.roca.com
www.laufen.in

Italy:

LAUFEN CZ s.r.o.
V Tűnich 3/1637
CZ-120 00 Praha 2
Tel. +39 02 90016001
Fax. +39 02 90016011
info@it.laufen.com
www.laufen.it

Latvia:

LAUFEN Nordic ApS
Dita Osmolovska
Tel. +371 2631 9340
office.riga@lv.laufen.com
www.laufen.lv

Lithuania:

LAUFEN Nordic ApS
Užupio g. 30
Vilnius, 01203
Lietuva
Tel. +370 5 215 30 76
office.vilnius@lt.laufen.com
www.laufen.lt

Morocco:

Roca Maroc, S.A.
route de Marrakech, km 2,5
BP 571, 26000 Settlat
Tel. +212 5 23 40 59 41
Fax +212 5 23 40 59 42
www.roca.com

Nordic Countries:**Denmark, Finland, Greenland, Iceland**

LAUFEN Nordic Aps
Tømrervej 2
4600 Køge
Denmark
Tel. +45 56 287 287
info@dk.laufen.com
www.laufen.dk
www.laufen.fi

North America:

LAUFEN Bathrooms North America
Showroom
7610 NE 4th Court, Suite 104
Miami, FL 33138
USA
Toll free phone +1 (866) 696-2493
+1 (305) 357-6130
Toll free fax +1 (866) 628-1760
usa@laufen.com
canada@laufen.com
www.laufen.com/usa
www.laufen.com/ca
www.laufen.com.mx

Norway:

Laufen Norge AS
Syretårnet 41
NO-3048 Drammen
Tel.: +47 32 27 60 70
firmapost@no.laufen.com
www.laufen.no

Poland:

Roca Polska Sp. z o.o.
ul. Wyczółkowskiego 20
44-109 Gliwice
Tel. +48 32 339 41 00
biuro@roca.pl
www.laufen.pl

Portugal:

Roca, S.A., Portugal
Apartado 575, Ponte da Madalena
2416-905 - Leiria, Portugal
Tel. +351 244 720 000
marketing.le@pt.roca.net
www.laufen.pt

Romania:

Roca Obiecte Sanitare S.R.L.
Blvd. Preciziei nr. 1, Sector 6
062202 - Bucharest – Romania
Tel. +4031 822 2310
Fax +4021 318 1418
www.ro.roca.com

Russia:

Roca Rus
Promyshlennaya Str. 7, Tosno
Leningrad region, 187000, Russia
Tel. +7 812 347 94 49
marketing@ru.roca.net
www.laufen.ru

Roca Rus

2nd Khutorskaya, 38A, building 14
Moscow, 127287, Russia
Tel. +7 495 989 65 91
marketing@ru.roca.net
www.laufen.ru

Slovakia:

LAUFEN SK s.r.o.
Štefanovičova 12
811 04 Bratislava
Tel. +421 2 526 210 24
office.bratislava@sk.laufen.com
www.laufen.sk

Spain:

Laufen Bathrooms S.A.
C / Covarrubias 23
28010 Madrid
Spain
Phone: +34 900 103 258
info@es.laufen.com
www.laufen.es

Sweden:

Laufen Sverige AB
Kämpegatan 15
SE-41104 Göteborg
Tel. +46 (0) 823 44 44
info@se.laufen.com
www.laufen.se

Switzerland:

Keramik Laufen AG
Wahlenstrasse 46
CH-4242 Laufen
Tel. +41 61 765 71 11
forum@laufen.ch
www.laufen.ch

Ukraine:

LAUFEN CZ s.r.o. Ukraine
Kiev 04128
19, Ak. Tupoleva str., office «Laufen»
Tel. +380 44 499 0620
Fax +380 44 499 0621
office.kiev@ua.laufen.com
www.ua.laufen.com

United Kingdom and Ireland:

Laufen Ltd
Interlink Way West
Bardon
Coalville
Leicestershire
LE67 1LD
Tel. +44 (0)1530 510007
laufen@uk.roca.net
www.uk.laufen.com



www.de.laufen.com



Broschüren-Download



www.bim.laufen.com

www.facebook.com/laufenbathrooms

www.twitter.com/laufenbathrooms

www.youtube.com/laufenbathrooms1

www.instagram.com/laufenbathrooms

www.pinterest.com/laufenbathrooms

LAUFEN Deutschland
Roca GmbH
Feincheswiese 17
D-56424 Staudt
Tel. +49 2602 93 61 0
Fax +49 2602 93 61 55
info.staudt@de.laufen.com

LAUFEN